



Логотип СПб ГУП «АТС Смольного»

Правила использования

Строение фирменного блока

Цветовая палитра

Типографика

Примеры допустимого использования



Автоматическая
телефонная
станция Смольного

Строение фирменного блока



Фирменный блок состоит из двух элементов: знака и графического элемента, построенного на базе шрифтовой композиции. В основу знака положен геральдический щит (четырёхугольный с заострённым основанием, “французский”), модифицированный в “цифровой” стилистике с использованием элементов, формирующих отсылку к производству и использованию цифровых инструментов на базе печатных плат, данная композиция является базовой для всех элементов айдентики Комитета по информатизации и связи и подведомственных ему учреждений. Графической базой знака является стилизованное изображение телефонного аппарата правительственной связи. Использование данного элемента позволяет уверенно идентифицировать область деятельности предприятия.

Основным элементом логотипа является знак, дополнительным – графический элемент. Использование графического элемента в отрыве от знака (как отдельного самостоятельного элемента айдентики) категорически не допускается.

Горизонтальная и вертикальная версия Пропорции построения

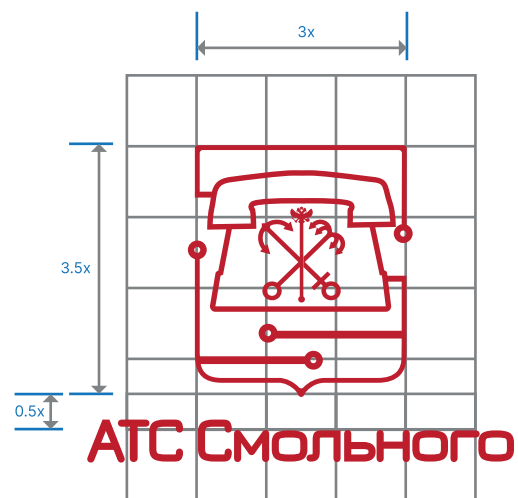
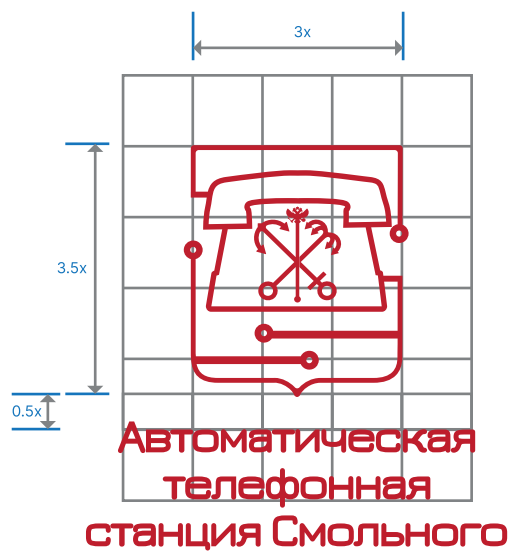
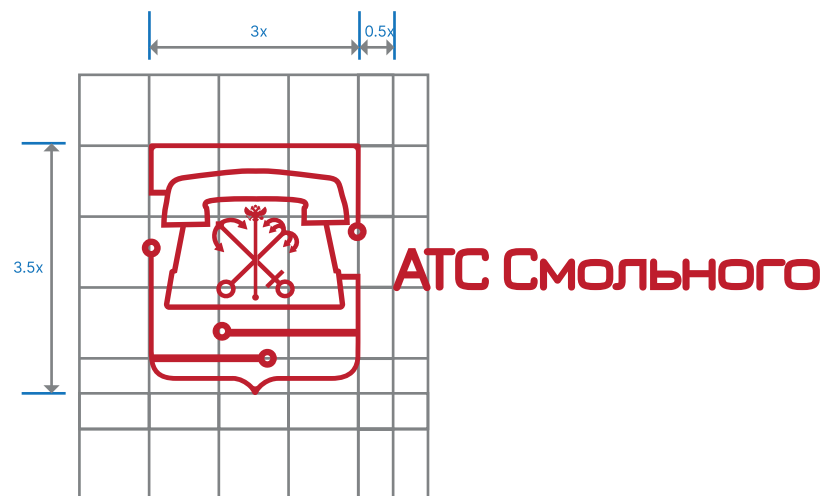

Горизонтальная и вертикальная версия Охранное поле

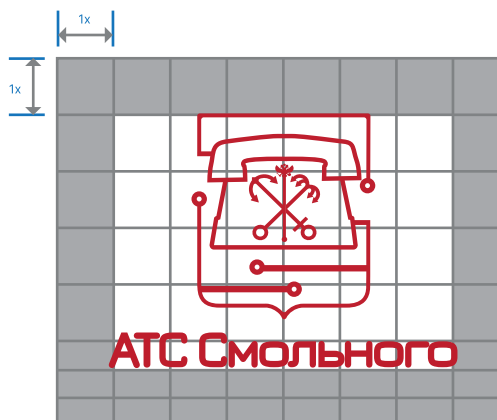
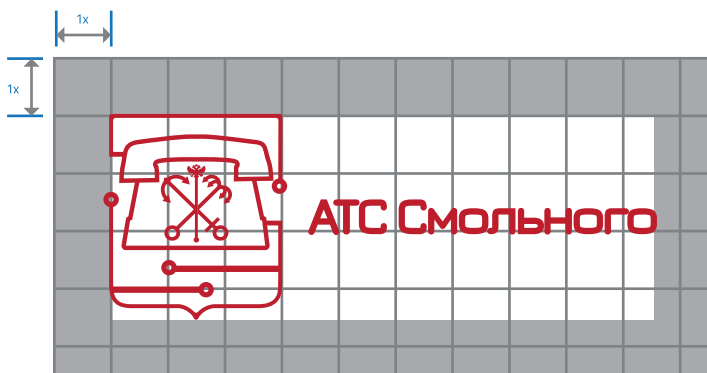
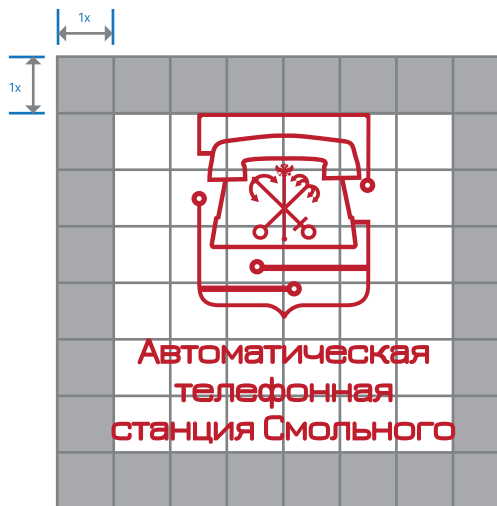

Для обеспечения узнаваемости и правильности восприятия логотипа при его размещении на носителях любого типа следует руководствоваться правилом "охранного поля", образующего минимально допустимое пространство вокруг логотипа, свободное от какого бы то ни было текста либо графики.

Охранное поле в минимально допустимом объеме составляет одну треть ширины геральдического щита графического знака, отмеренную от "касательных линий" логотипа со всех сторон.

Охранное поле представляет собой минимальное расстояние от логотипа до иных элементов, при воспроизведении логотипа рекомендуется предоставлять ему больше "воздуха" – заведомо больше, чем охранное поле.

Знак

Использование версий логотипа

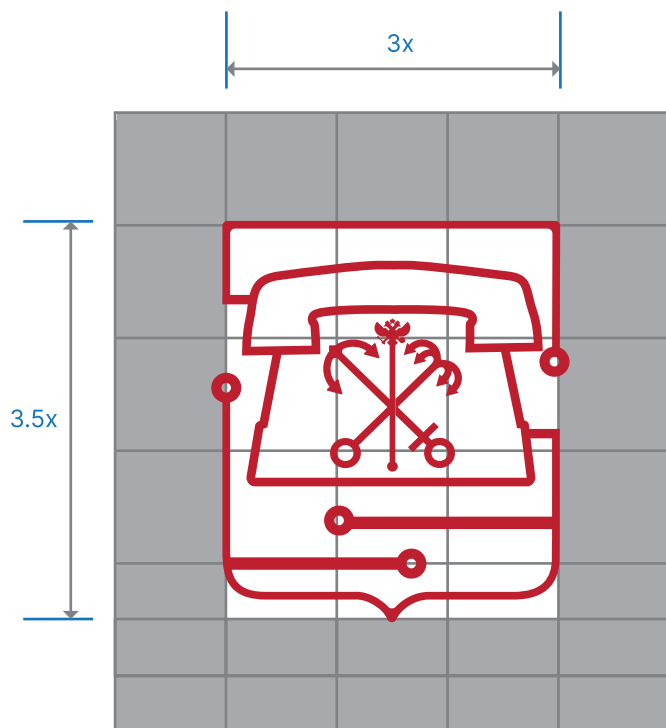

Охранное поле для знака аналогично таковому для логотипа в целом. Использование знака без графического элемента допускается в случаях невозможности воспроизведения графического элемента при выполнении брендирования методами, при которых качественное воспроизведение этой части логотипа невозможно по техническим причинам (гравировка или тампопечать на сверхмалых площадях менее 2 кв.см. и аналогичные).

Знак является монохромной композицией, одновременное использование разных цветов при его воспроизведении не допускается.

Условно рекомендуется использовать горизонтальную версию логотипа на горизонтальных носителях, вертикальную – соответственно, на вертикальных. Тем не менее, окончательный выбор используемой в конкретном случае версии логотипа зависит от художественной компоновки продукта, его вида и гармоничности отображения логотипа в каждом конкретном случае.

Инверсные версии



Автоматическая
телефонная
станция Смольного



Автоматическая
телефонная
станция Смольного



АТС Смольного

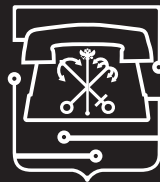

АТС Смольного

Все указания по построению и формированию охранного поля распространяются на инверсные версии логотипа и знака. Следует избегать использования инверсии на фонах, не создающих достаточного контраста для уверенной идентификации логотипа или знака.

Также не рекомендуется использовать для брендирования продукции методы, не формирующие в достаточной степени узнаваемого образа логотипа (например, блинтовое тиснение на материалах, сохраняющих свой цвет при температурном воздействии). В большинстве случаев следует изготавливать тестовый образец продукции для определения применимости технологии для конкретного вида брендирования.

Цветовая палитра

Помимо белого и черного цветов при работе с логотипом и производстве продукции рекомендуется использовать приведенную цветовую палитру.

При необходимости использования в полиграфии цветов каталогов Pantone в каждом конкретном случае ближайший требуемому цвет рекомендуется подбирать исходя как из ближайшего аналога по схеме CMYK, так и общей визуальной концепции продукции и допустимости использования конкретного цвета в разрезе общего цветового восприятия продукции.



HEX BB2025
C20 M100 Y100 K10
RGB R187 G32 B37



HEX 1C75BC
C85 M50 Y0 K0
RGB R28 G117 B188



HEX 3E68B1
C86 M60 Y17 K0
RGB R62 G104 B177



HEX AFA8BA
C32 M30 Y16 K0
RGB R175 G168 B186



HEX 4F50A2
C81 M80 Y0 K0
RGB R79 G80 B162

Размещение на фоне

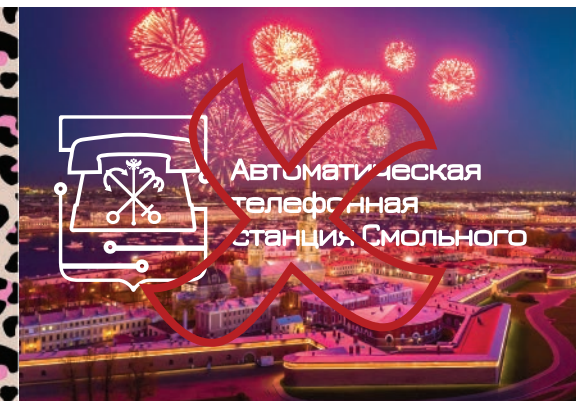

Автоматическая
телефонная
станция Смольного



Автоматическая
телефонная
станция Смольного



Автоматическая
телефонная
станция Смольного



Автоматическая
телефонная
станция Смольного



Автоматическая
телефонная
станция Смольного

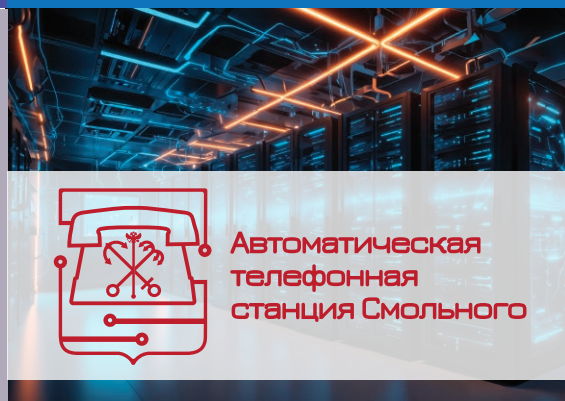

Автоматическая
телефонная
станция Смольного

При использовании логотипа на цветных подложках и фотографиях следует обеспечивать максимальную читаемость и узнаваемость логотипа, применяя контрастные цветовые схемы, в случае использования фотографии в качестве фона – полупрозрачную или цветную подложку. Использовать логотип на сложных/пёстрых фонах, а также на фотографиях без использования контрастной подложки, запрещено.

Типографика

Inter

Латиница

AaBbCcDdEeFfGgHhIiJjKkLlMmNnOoPp
QqRrSsTtUuVvWwXxYyZz

Кириллица

АаБбВвГгДдЕеЁёЖжЗзИиЙйКкЛлМмНн
ОоПпРрСсТтууФфХхЦцЧчШшЩщЪъЫы
ЬьЭэЮюЯя

Цифры

0123456789

Для повышения узнаваемости в коммуникационных каналах рекомендуется использовать для больших массивов текста шрифт Inter, также рекомендованный к использованию в рамках руководства по использованию логотипа Комитета по информатизации и связи и широко ассоциируемый с разработкой и использованием цифровых инструментов.

В случае невозможности по каким-либо причинам использовать указанный шрифт, предпочтение следует отдавать системным рубленным гарнитурам в зависимости от платформы, на которой проводятся работы (например, в случае Windows – Arial).

Примеры допустимого использования



Примеры допустимого использования



Примеры допустимого использования

